

RÉGULATEUR DE PRESSION AVAL

Type MINILAUER RL

FONCTION :

Assure une pression aval constante et réglable quelles que soient les variations de pression à l'amont et la demande de débit.

L'étanchéité est parfaite lorsque la demande de débit est nulle.

LIMITES D'UTILISATION :

Pression amont max :

35 bars version bronze - 50 bars version inox

DN	Pression amont	Pression aval	Débit
1 / 2	35 bars	24 bars	0,3 l/s.
3 / 4	35 bars	24 bars	0,7 l/s.
1	35 bars	24 bars	1,2 l/s.

Raval mini = 1 b

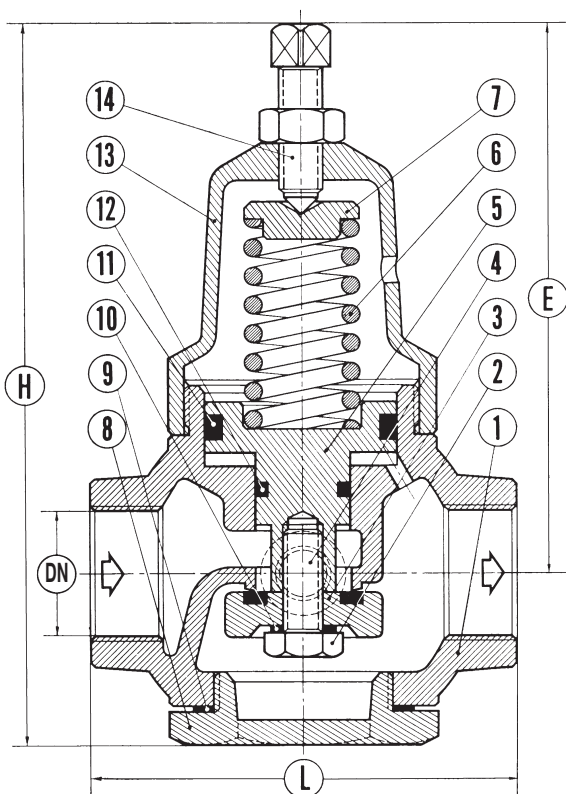

PRISE MANOMÈTRE : 1/4"

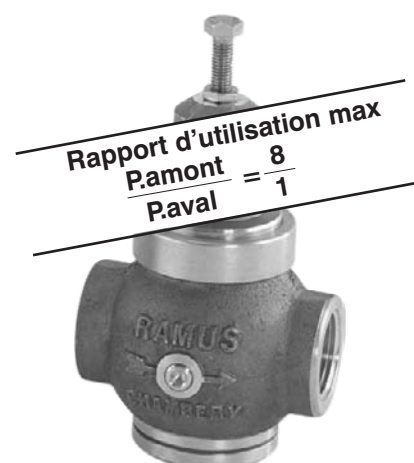

CONSTRUCTION :

Le corps et les éléments coulissants sont entièrement en bronze spécial ou en laiton. Le clapet proprement dit ainsi que les deux bagues "R" d'étanchéité sont constitués en caoutchouc synthétique. Le faible encombrement de cet appareil permet une manipulation aisée et une implantation simplifiée.

Existe aussi en version : tout inox.

RÉGLAGE :

Raccorder l'appareil selon le sens d'écoulement indiqué sur le corps par une flèche. Augmenter ou diminuer la pression aval jusqu'à la valeur désirée en tournant la vis supérieure. Pour augmenter, tourner dans le sens des aiguilles d'une montre ; pour diminuer, agir en sens inverse.

PROTECTION :

Pour assurer un fonctionnement rationnel et durable de l'appareil et afin de protéger l'ensemble de l'installation nous préconisons nos FILTRES A RACCORDS FILETÉS, TYPE "FILTRAM", SÉRIE "CD", qui peuvent s'installer aisément à l'amont de l'appareil.

NOMENCLATURE					
1	CORPS	6	RESSORT	11	BAGUE "R"
2	VIS	7	GUIDE	12	BAGUE "R"
3	CLAPET	8	BOUCHON	13	DOME
4	PRISE MANO	9	JOINT	14	VIS
5	PISTON	10	JOINT	15	

ENCOMBREMENT				Poids
DN	L	E	H	
1/2	80	105	138	1,2 kg
3/4	80	105	138	1,2 kg
1	90	105	138	1,8 kg

Indication sans engagement, modifications réservées

NOTICE
8902

constructeur
robinetterie industrielle



250, RUE DE LA CURIAZ
73290 LA MOTTE-SERVOLEX
TÉL. 04 79 25 17 14
FAX. 04 79 25 16 95

URL : <http://www.ramus-industrie.com>